

Pantógrafo de Plantilla modelo CG2-150A

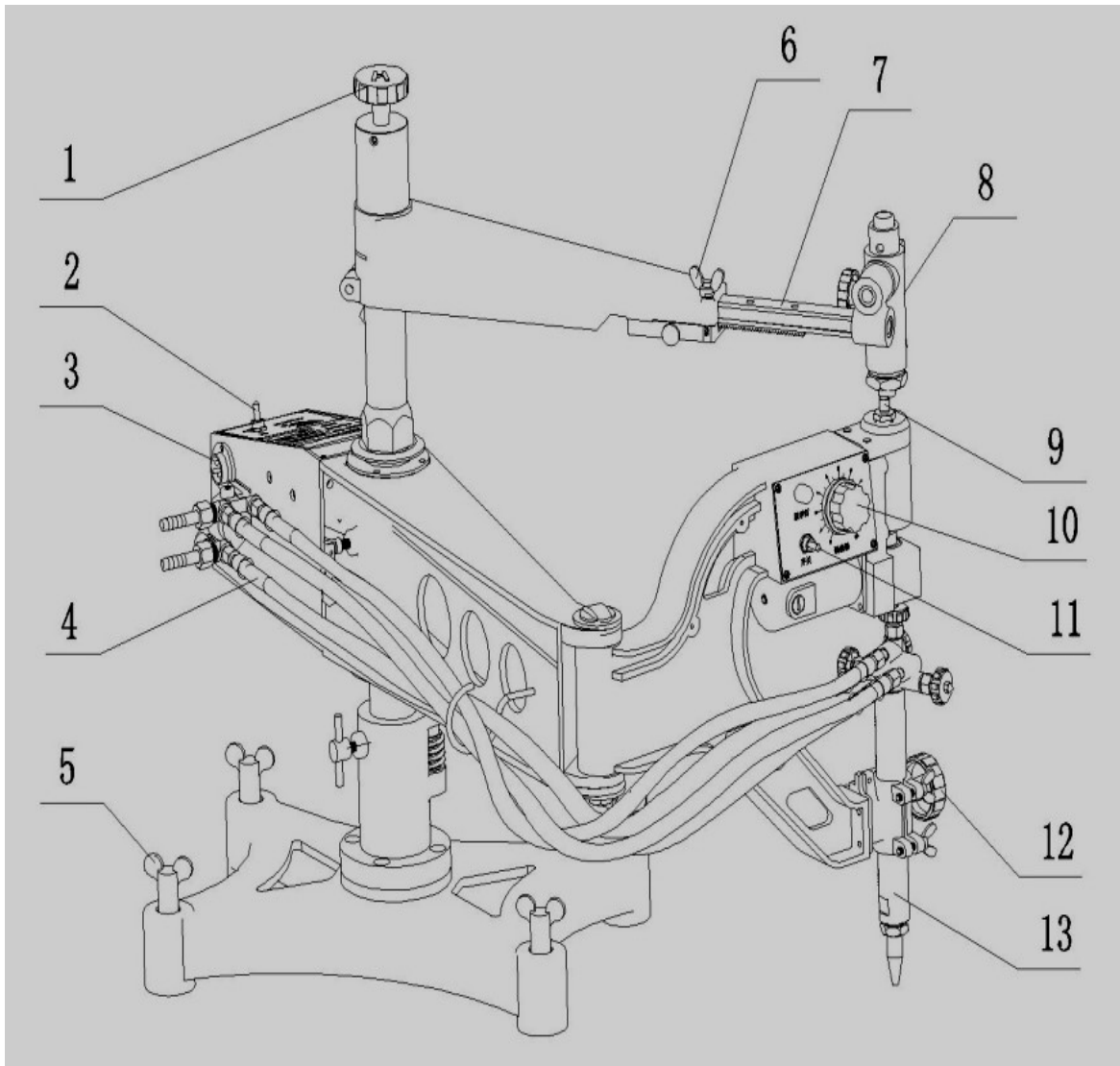

Pantógrafo de Plantilla modelo CG2-150A

1. elevación de las ruedas o la granja: liberar el tornillo de Armand ajustar la rueda para que se levante el conjunto de la unidad de brazo o una caída.

Interruptor 2. Power

3. Outlet

4. mangueras: hay cuatro mangueras: precalentamiento de gas de corte% 2C% 2C combustible y la alimentación de gas para el interruptor de presión.

5. ATT tornillo y abajo: hacer que la máquina en la placa horizontal de acero.

6. bloqueo transversal agrícolas tornillo o barra en movimiento: si se soluciona en forma de T y la posición de la placa de muestras% 2C no puede arreglar la cruz se mueve el brazo Barón con rosca de ajuste.

7. cruzar barra móvil: escala de medición es Seton la fractura de la barra en movimiento transversal se puede ajustar la placa de muestra horizontal según la escala ..

8. Marco de la placa de muestra: Para fijar la placa de muestra y ajustar la altura de la placa de muestra.

9. Cabeza magnética

10. Perilla reguladora de velocidad: aumente la velocidad si la gira entre "0" y "10".

11. dirección del interruptor de regulación: para cambiar el sentido de giro del cabezal magnético.

12. elevación del volante de la antorcha

13. Torch